

Универсальные выпрессовщики пальцев и втулок спецтехники

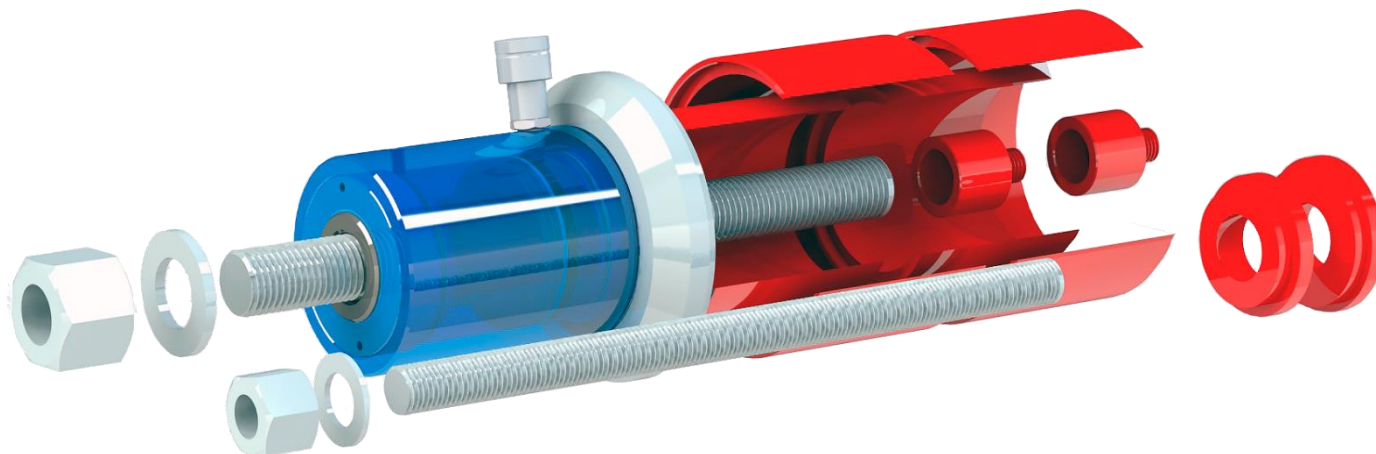

*изображение может отличаться от товара в зависимости от приобретенной комплектации

ТЕХНИЧЕСКИЕ ХАРАКТЕРИСТИКИ

Модель:	ВСГ40(50)П	ВСГ100П
Усилие номинальное (тонн) при 700 бар / при 800 бар:	50 / 57	98 / 112
Масса цилиндра без навесного оборудования (кг):	18	55
Ход поршня (мм):	60	80
Диаметр отверстия штока (мм):	44	55
Габаритные размеры цилиндра Длина * Диаметр (мм):	260 * 138	370 * 200
Возврат штока:	Пневмопружина	

СТАНДАРТНЫЕ КОМПЛЕКТАЦИИ

Стандартная комплектация ВСГ40(50)П	Стандартная комплектация ВСГ100П
<ul style="list-style-type: none"> - Гидравлический цилиндр ном. усилием 50 тонн - Быстроразъемное соединение (БРС) - Переходник под разрезные втулки - Разрезная втулка d=191×200 мм l=143 мм — 2шт. - Разрезная втулка d=131×140 мм l=143 мм — 2шт. - Шпилька М36х1000 - Гайка М36 — 2 шт. - Шайба М36 — 2 шт. - Переходник резьбовой М36 (вн.) х М24х3 (нар.) - Переходник резьбовой М36 (вн.) х М30х3 (нар.) - Переходник резьбовой М36 (вн.) х М33х3 (нар.) - Кейс для хранения <p>Набор №3.1</p> <ul style="list-style-type: none"> - Толкатель А=85 мм - Толкатель А=95 мм - Толкатель А=105 мм - Толкатель А=115 мм - Толкатель А=125 мм <p>* Насос в комплект не входит, см. стр. 3</p> <p style="text-align: right;">СТОИМОСТЬ: 154 000,00 Р</p> <p style="text-align: center;">Перейти на страницу товара</p>	<ul style="list-style-type: none"> - Гидравлический цилиндр ном. усилием 100 тонн - Быстроразъемное соединение (БРС) - Переходник под опорную втулку - Опорная втулка с ручкой d=227×245 мм l=300 мм — 1шт. - Шпилька М48х2000 8.8 - Гайка М48 — 2 шт. - Шайба М48 — 2 шт. - Кейс для хранения <p>Набор №7</p> <ul style="list-style-type: none"> - Толкатель А=180 мм - Толкатель А=185 мм - Толкатель А=190 мм - Толкатель А=195 мм - Толкатель А=200 мм <p>* Насос в комплект не входит, см. стр. 3</p> <p style="text-align: right;">СТОИМОСТЬ: 252 000,00 Р</p> <p style="text-align: center;">Перейти на страницу товара</p>
Видео работы	

НАБОРЫ ТОЛКАТЕЛЕЙ И ПЕРЕХОДНЫЕ НАБОРЫ

Наименование	Комплектация	Совместимость	Стоимость
Набор №1 (опция)	- Толкатель A=45 мм - Толкатель A=50 мм - Толкатель A=55 мм - Толкатель A=60 мм - Толкатель A=65 мм - Шпилька DIN976-1-M24x1000 -10,9 - Шайба M24 - 2 шт., гайка M24 - 2 шт.	ВСГ40(50)П; ВСГ100П – с переходным набором №4	13 000,00 Р
Набор №2 (опция)	- Толкатель A=70 мм - Толкатель A=75 мм - Толкатель A=80 мм - Шпилька DIN976-1-M30x1000 -8,8 - Шайба M30 - 2 шт., гайка M30 - 2 шт.	ВСГ40(50)П; ВСГ100П – с переходным набором №4	7 000,00 Р
Набор №3.1 входит в стандартную комплектацию ВСГ40(50)П	- Толкатель A=85 мм - Толкатель A=95 мм - Толкатель A=105 мм - Толкатель A=115 мм - Толкатель A=125 мм	ВСГ40(50)П; ВСГ100П – с переходным набором №4	8 500,00 Р
Набор №3.2 (опция)	- Толкатель A=90 мм - Толкатель A=100 мм - Толкатель A=110 мм - Толкатель A=120 мм	ВСГ40(50)П; ВСГ100П – с переходным набором №4	6 500,00 Р
Набор №4 (переходной, опция)	- Разрезная втулка d=191×200 мм l=143 мм - 2шт. - Разрезная втулка d=131×140 мм l=143 мм - 2шт. - Шпилька M36x2000 - Шайба M36 - 2 шт., гайка M36 - 2 шт., - Переходник резьбовой M36 (вн.) x M24x3 (нар.) - Переходник резьбовой M36 (вн.) x M30x3 (нар.) - Переходник резьбовой M36 (вн.) x M33x3 (нар.)	переходной набор для ВСГ100П	26 000,00 Р
Набор №5 (опция)	- Толкатель A=130 мм - Толкатель A=135 мм - Толкатель A=140 мм - Толкатель A=145 мм - Толкатель A=150 мм - Шпилька M42x2000 8.8 - Шайба M42 - 2 шт., гайка M42 - 2 шт.	ВСГ100П; ВСГ40(50)П	27 000,00 Р
Набор №6 (опция)	- Толкатель A=155 мм - Толкатель A=160 мм - Толкатель A=165 мм - Толкатель A=170 мм - Толкатель A=175 мм	ВСГ100П; ВСГ40(50)П – с переходным набором №8	21 000,00 Р
Набор №7 входит в стандартную комплектацию ВСГ100П	- Толкатель A=180 мм - Толкатель A=185 мм - Толкатель A=190 мм - Толкатель A=195 мм - Толкатель A=200 мм	ВСГ100П; ВСГ40(50)П – с переходным набором №8	26 000,00 Р
Набор №8 (переходной, опция)	- Переходник под опорную втулку - Опорная втулка с ручкой d=227×245 мм l=300 мм — 1шт. - Шпилька M42x2000 8.8 - Шайба M42 — 2 шт., гайка M42 - 2 шт.	переходной набор для ВСГ40(50)П	26 000,00 Р

Санкт-Петербург

☎ (812) 309-05-42, ✉ E-mail: info@amotiv.ru,
📍 196158, Московское шоссе, дом 46, офис 110

Псков

☎ (811) 223-15-15, ✉ E-mail: info@amotiv.ru,
📍 180021, г. Псков, Ул. Инженерная 1Е

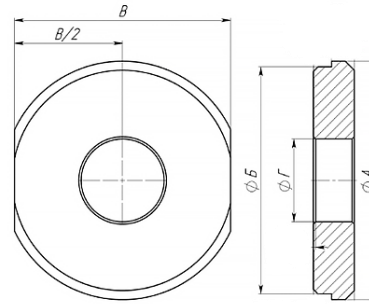
СХЕМА ТОЛКАТЕЛЯ С РАЗМЕРОМ «А»

НАСОСЫ И ОПЦИИ К НИМ

Наименование и комплектация	Изображение	Совместимость	Стоимость
Ручной насос до 1 л. - Ручной насос до 1 л. (max 700bar) - Рукав высокого давления 1,5 м, БРС		BCГ40(50)П	21 000,00 ₽
Ручной насос до 2 л. - Ручной насос до 2 л. (max 800bar) - Рукав высокого давления 2,5 м, БРС		BCГ40(50)П; BCГ100П	29 000,00 ₽
Пневмогидравлический насос - Пневмогидравлический насос до 2 л. (max 700bar) - Рукав высокого давления 2,5 м, БРС		BCГ40(50)П; BCГ100П	41 000,00 ₽
Электрогидравлическая станция НГЭ700.8.08/5 - Электрогидравлическая станция (max 700bar, ручной распределитель, 2 ступени, объем бака 8 литров) - Манометр - Рукав высокого давления 2,5 м, БРС		BCГ40(50)П; BCГ100П	103 000,00 ₽
Манометр - Манометр max 700bar - Переходник (адаптер)		Ручные и пневмогидравлические насосы	8 500,00 ₽

ДРУГИЕ ОПЦИИ

Наименование	Стоимость
Опорная втулка с ручкой d=227×245 мм l=300 мм (вес до 16 кг)	9 000,00 ₽
Разрезная втулка d=191×200 мм l=143 мм (вес до 6 кг)	6 000,00 ₽
Разрезная втулка удлиненная d=191×200 мм l=286 мм (вес до 12 кг)	12 000,00 ₽
Разрезная втулка d=131×140 мм l=143 мм (вес до 4 кг)	5 500,00 ₽
Разрезная втулка удлиненная d=131×140 мм l=286 мм (вес до 8 кг)	11 000,00 ₽
Переходник резьбовой М36 (вн.) х М24х3 (нар.)	4 000,00 ₽
Переходник резьбовой М36 (вн.) х М30х3 (нар.)	4 000,00 ₽
Переходник резьбовой М36 (вн.) х М33х3 (нар.)	4 000,00 ₽
Переходник резьбовой М36 (вн.) х М20х2,5 (нар.)	4 000,00 ₽
Шпилька М48х2000 8.8 – 1 шт., гайка – 2 шт., шайба – 2 шт. (пробн. нагр. без разрушений 88 тонн)	20 000,00 ₽
Шпилька М42х2000 8.8 – 1 шт., гайка – 2 шт., шайба – 2 шт. (пробн. нагр. без разрушений 67 тонн)	18 000,00 ₽
Шпилька М36х2000 8.8 – 1 шт., гайка – 2 шт., шайба – 2 шт. (пробн. нагр. без разрушений 49 тонн)	14 000,00 ₽
Шпилька М30х2000 8.8 – 1 шт., гайка – 2 шт., шайба – 2 шт. (пробн. нагр. без разрушений 33,7 тонн)	9 000,00 ₽
Шпилька М24х2000 10,9 – 1 шт., гайка – 2 шт., шайба – 2 шт. (пробн. нагр. без разрушений 29 тонн)	6 000,00 ₽

Санкт-Петербург

 ☎ (812) 309-05-42, ✉ E-mail: info@amotiv.ru,
 📍 196158, Московское шоссе, дом 46, офис 110

Псков

 ☎ (811) 223-15-15, ✉ E-mail: info@amotiv.ru,
 📍 180021, г. Псков, Ул. Инженерная 1Е

🌐 proamotiv.ru